



Serie
Mallorquina
Corredera



Mallorquina Corredera



MALLORQUINA CORREDERA

El nuevo sistema de mallorquina permite realizar aperturas de 1 o 2 hojas correderas desplazándose sobre el muro exterior del cerramiento y guiadas mediante unos carros de ruedas instalados en la parte superior de las hojas que se deslizan por la cámara que existe en el cerco superior.

Por la parte inferior esta guiada mediante unas piezas especiales que encajan en el alojamiento para tal efecto que se encuentra en el cerco inferior previamente anclado al muro.

Es posible la instalación del sistema de lamas fijas o lamas orientables, utilizando para ello los mismos perfiles, celosías y mandos de la mallorquina UN-55.

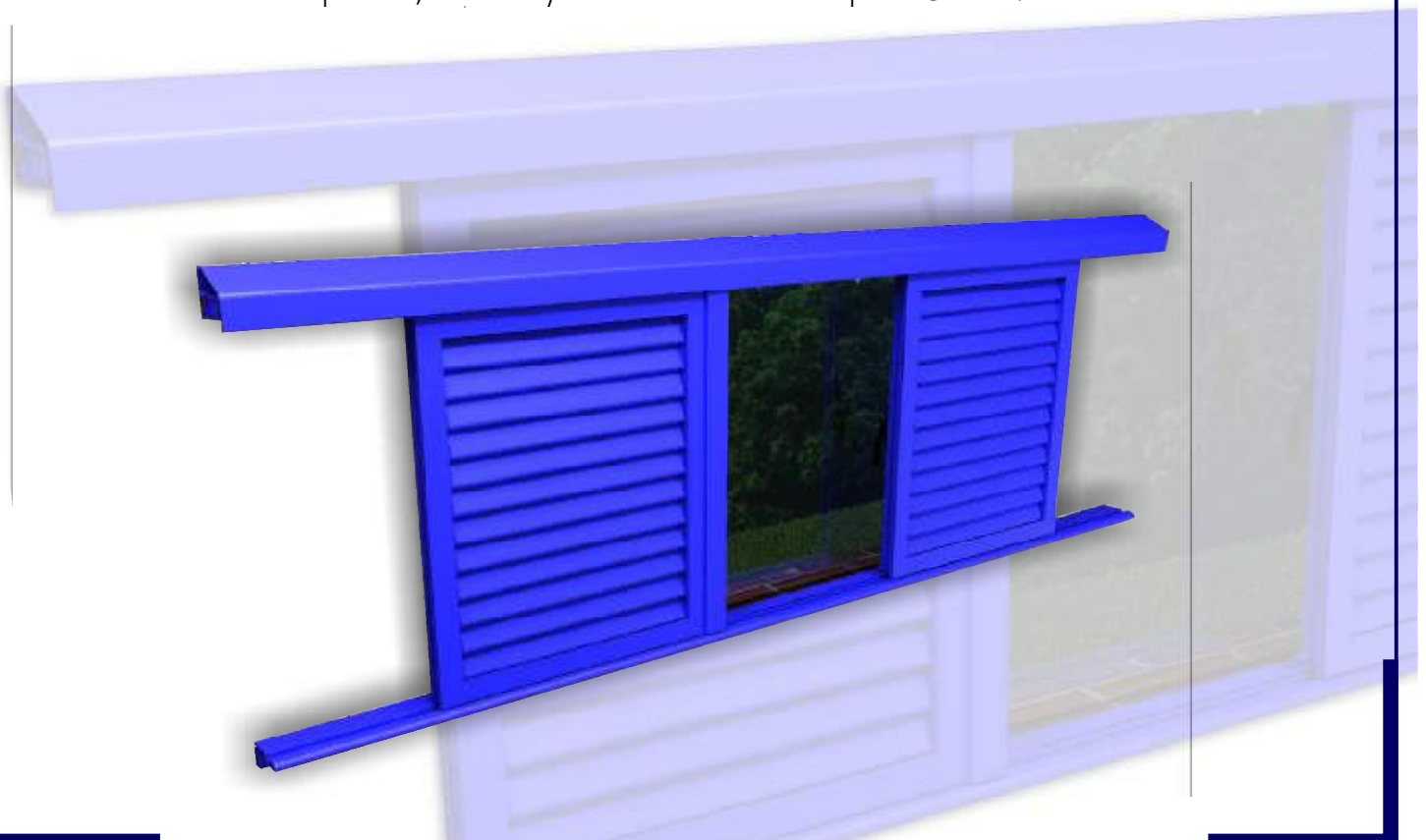

Serie Mallorca Corredera

Sección

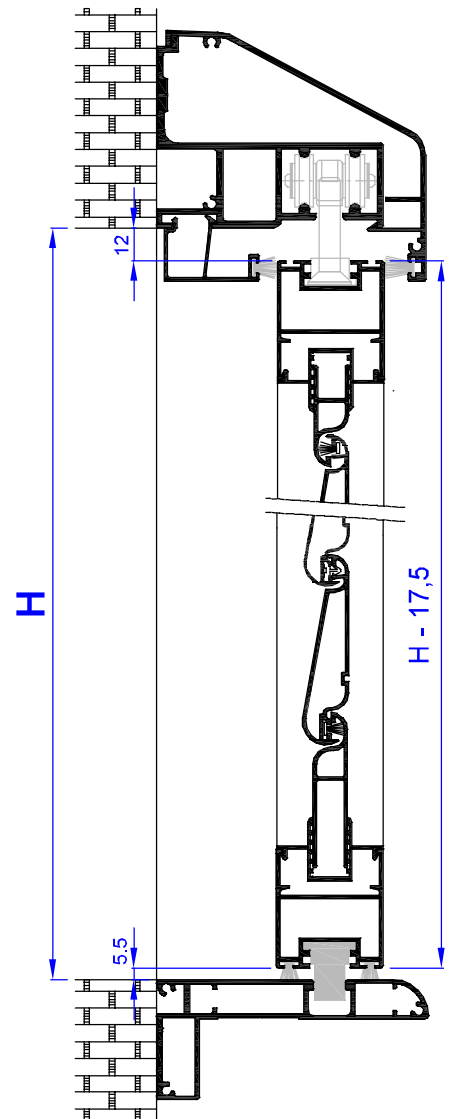
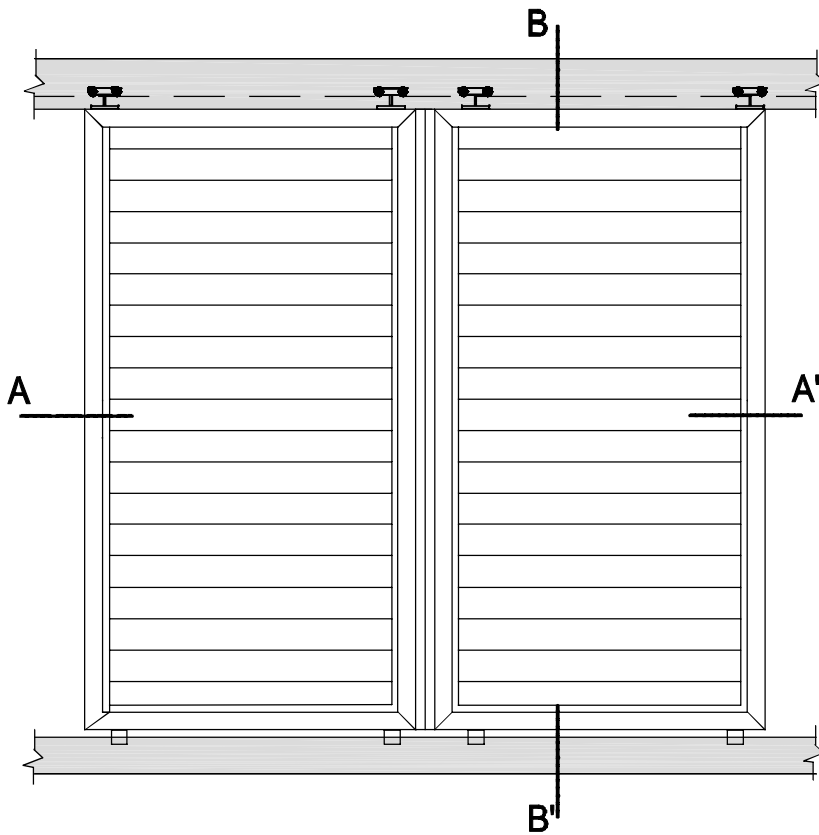

serie

"Mallorquina Corredera"

VENTANA 2 HOJAS CORREDERAS

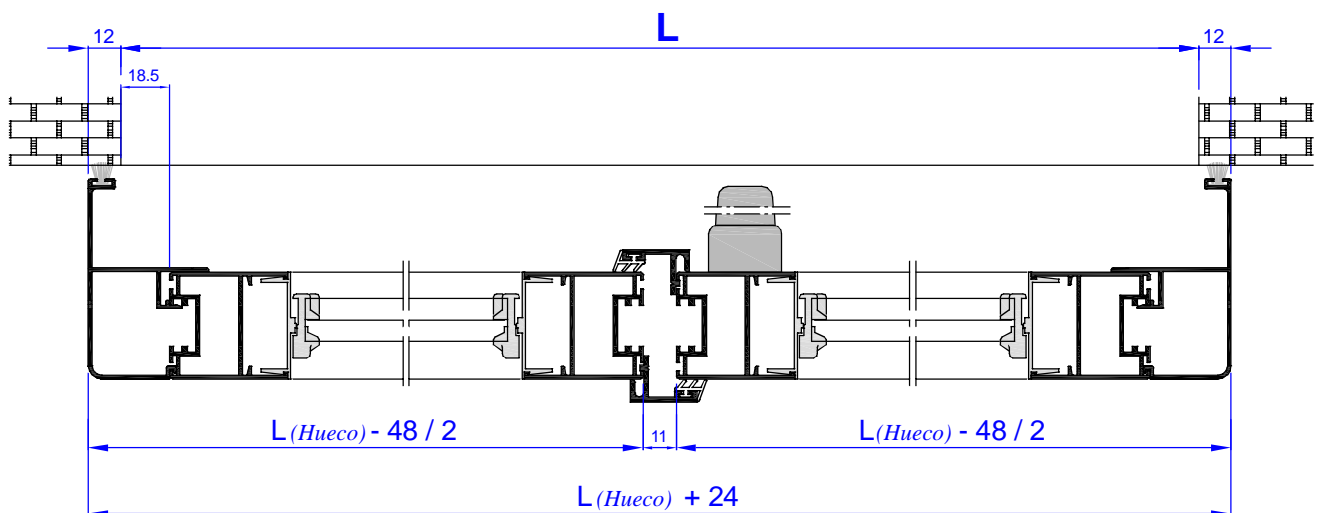

SECCION A-A

Serie Mallorca Corredera

Lista de Corte

Los datos de corte estan extraidos en base al hueco de la pared, estimando que cada hoja corredera solapa en el muro 12 mm.

1 HOJA LAMA MOVIL

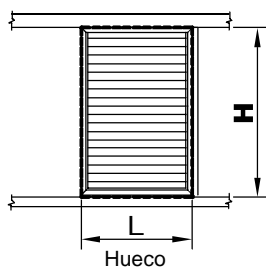

DISEÑO PERFIL	REFERENCIA	DENOMINACION	POSICION	Unds.	FORMULA CORTE	TIPO CORTE
	8375	Cerco superior Mallorca Corredera	Horiz.	1	$2 L + 48$	TESTA
	8377	Tapa cerco superior	Horiz.	1	$2 L + 48$	TESTA
	8371	Cerco inferior Mallorca Corredera	Horiz.	1	$2 L + 48$	TESTA
	8373	Hoja Mallorca Corredera	Horiz.	2	$L - 37$	INGLETE
			Vert.	2	$H - 17,5$	INGLETE
	8373	Tapa lateral vertical extendida	Vert.	2	$H - 17,5$	TESTA
	8302	Posicionador	Horiz.	2	$L - 154$	TESTA
	8312	Lama orientable	Horiz.	*N	$L - 138,5$	TESTA
	8313	Compensador corto	Horiz.	1	$L - 150$	TESTA
	8314	Compensador largo	Horiz.	1	$L - 150$	TESTA
	8412	Pletina falleba	Vert.	1		TESTA

*N= Número de lamas = $(H - 221,5 / 55)$

2 HOJAS LAMA MOVIL

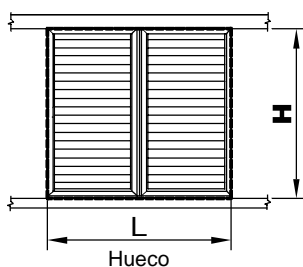

DISEÑO PERFIL	REFERENCIA	DENOMINACION	POSICION	Unds.	FORMULA CORTE	TIPO CORTE
	8375	Cerco superior Mallorca Corredera	Horiz.	1	$2 L + 48$	TESTA
	8377	Tapa cerco superior	Horiz.	1	$2 L + 48$	TESTA
	8371	Cerco inferior Mallorca Corredera	Horiz.	1	$2 L + 48$	TESTA
	8373	Hoja Mallorca Corredera	Horiz.	4	$L - 48 / 2$	INGLETE
			Vert.	4	$H - 17,5$	INGLETE
	8373	Tapa lateral vertical extendida	Vert.	2	$H - 17,5$	TESTA
	8302	Posicionador	Horiz.	4	$L - 282 / 2$	TESTA
	8312	Lama orientable	Horiz.	*N	$L - 251 / 2$	TESTA
	8313	Compensador corto	Horiz.	2	$L - 273,5 / 2$	TESTA
	8314	Compensador largo	Horiz.	2	$L - 273,5 / 2$	TESTA
	8412	Pletina falleba	Vert.	2		TESTA

*N= Número de lamas = $(2H - 443 / 55)$

NOTA Esta lista de cortes está calculada en base a las medidas teoricas de los perfiles según plano de extrusión por lo que no cuenta con el lacado,anodizado o cualquier tolerancia permitida distinta a la medida original.

Serie Mallorca Corredera

Lista de Corte

Los datos de corte estan extraidos en base al hueco de la pared, estimando que cada hoja corredera solapa en el muro 12 mm.

1 HOJA LAMA MOVIL

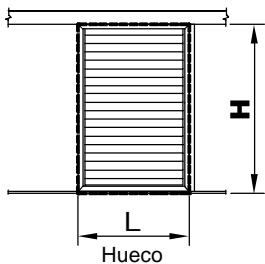

Cerco inferior de paso (8370)

DISEÑO PERFIL	REFERENCIA	DENOMINACION	POSICION	Unds.	FORMULA CORTE	TIPO CORTE
	8375	Cerco superior Mallorca Corr.	Horiz.	1	$2 L + 48$	TESTA
	8377	Tapa cerco superior	Horiz.	1	$2 L + 48$	TESTA
	8370	Cerco inferior de paso	Horiz.	1	$2 L + 48$	TESTA
	8373	Hoja Mallorca Corr.	Horiz.	2	$L - 37$	INGLETE
			Vert.	2	$H - 29,5$	INGLETE
	8373	Tapa lateral vertical extendida	Vert.	2	$H - 29,5$	TESTA
	8302	Posicionador	Horiz.	2	$L - 154$	TESTA
	8312	Lama orientable	Horiz.	*N	$L - 138,5$	TESTA
	8313	Compensador corto	Horiz.	1	$L - 150$	TESTA
	8314	Compensador largo	Horiz.	1	$L - 150$	TESTA
	8412	Pletina falleba	Vert.	1		TESTA

*N= Número de lamas = $(H - 233,5 / 55)$

2 HOJAS LAMA MOVIL

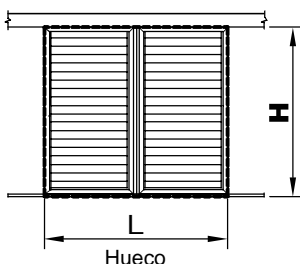

Cerco inferior de paso (8370)

DISEÑO PERFIL	REFERENCIA	DENOMINACION	POSICION	Unds.	FORMULA CORTE	TIPO CORTE
	8375	Cerco superior Mallorca Corr.	Horiz.	1	$2 L + 48$	TESTA
	8377	Tapa cerco superior	Horiz.	1	$2 L + 48$	TESTA
	8370	Cerco inferior de paso	Horiz.	1	$2 L + 48$	TESTA
	8373	Hoja Mallorca Corr.	Horiz.	4	$L - 48 / 2$	INGLETE
			Vert.	4	$H - 29,5$	INGLETE
	8373	Tapa lateral vertical extendida	Vert.	2	$H - 29,5$	TESTA
	8302	Posicionador	Horiz.	4	$L - 282 / 2$	TESTA
	8312	Lama orientable	Horiz.	*N	$L - 251 / 2$	TESTA
	8313	Compensador corto	Horiz.	2	$L - 273,5 / 2$	TESTA
	8314	Compensador largo	Horiz.	2	$L - 273,5 / 2$	TESTA
	8412	Pletina falleba	Vert.	2		TESTA

*N= Número de lamas = $(2H - 467 / 55)$

NOTA Esta lista de cortes está calculada en base a las medidas teoricas de los perfiles según plano de extrusión por lo que no cuenta con el lacado, anodizado o cualquier tolerancia permitida distinta a la medida original.

Serie Mallorca Corredera

Lista de Corte

Los datos de corte estan extraidos en base al hueco de la pared, estimando que cada hoja corredera solapa en el muro 12 mm.

1 HOJA LAMA FIJA

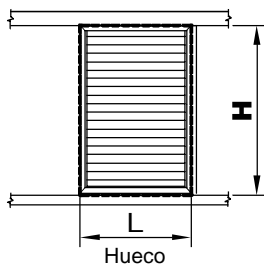

DISEÑO PERFIL	REFERENCIA	DENOMINACION	POSICION	Unds.	FORMULA CORTE	TIPO CORTE
	8375	Cerco superior Mallorca Corr.	Horiz.	1	$2 L + 48$	TESTA
	8377	Tapa cerco superior	Horiz.	1	$2 L + 48$	TESTA
	8371	Cerco inferior Mallorca Corr.	Horiz.	1	$2 L + 48$	TESTA
	8373	Hoja Mallorca Corr.	Horiz.	2	$L - 37$	INGLETE
			Vert.	2	$H - 17,5$	INGLETE
	8373	Tapa lateral vertical extendida	Vert.	2	$H - 17,5$	TESTA
	8302	Posicionador	Horiz.	2	$L - 126$	TESTA
	8309	Lama fija	Horiz.	*N	$L - 99$	TESTA
	8313	Compensador corto	Horiz.	1	$L - 126$	TESTA
	8314	Compensador largo	Horiz.	1	$L - 126$	TESTA
	8412	Pletina falleba	Vert.	1		TESTA

*N= Número de lamas = $(H - 170 / 38)$

2 HOJAS LAMA FIJA

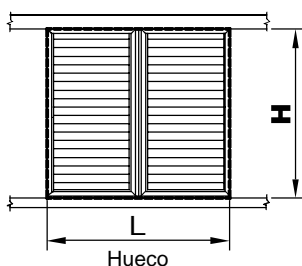

DISEÑO PERFIL	REFERENCIA	DENOMINACION	POSICION	Unds.	FORMULA CORTE	TIPO CORTE
	8375	Cerco superior Mallorca Corr.	Horiz.	1	$2 L + 48$	TESTA
	8377	Tapa cerco superior	Horiz.	1	$2 L + 48$	TESTA
	8371	Cerco inferior Mallorca Corr.	Horiz.	1	$2 L + 48$	TESTA
	8373	Hoja Mallorca Corr.	Horiz.	4	$L - 48 / 2$	INGLETE
			Vert.	4	$H - 17,5$	INGLETE
	8373	Tapa lateral vertical extendida	Vert.	2	$H - 17,5$	TESTA
	8302	Posicionador	Horiz.	4	$L - 227 / 2$	TESTA
	8309	Lama fija	Horiz.	*N	$L - 171 / 2$	TESTA
	8313	Compensador corto	Horiz.	2	$L - 227 / 2$	TESTA
	8314	Compensador largo	Horiz.	2	$L - 227 / 2$	TESTA
	8412	Pletina falleba	Vert.	2		TESTA

*N= Número de lamas = $(2H - 340 / 38)$

NOTA Esta lista de cortes está calculada en base a las medidas teoricas de los perfiles según plano de extrusión por lo que no cuenta con el lacado, anodizado o cualquier tolerancia permitida distinta a la medida original.

Serie Mallorquina Corredera

Lista de Corte

Los datos de corte estan extraidos en base al hueco de la pared, estimando que cada hoja corredera solapa en el muro 12 mm.

1 HOJA LAMA FIJA

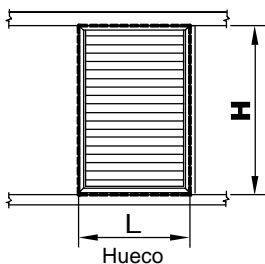

Cerco inferior de paso (8370)

DISEÑO PERFIL	REFERENCIA	DENOMINACION	POSICION	Unds.	FORMULA CORTE	TIPO CORTE
	8375	Cerco superior Mallorquina Corr.	Horiz.	1	$2 L + 48$	TESTA
	8377	Tapa cerco superior	Horiz.	1	$2 L + 48$	TESTA
	8370	Cerco inferior de paso	Horiz.	1	$2 L + 48$	TESTA
	8373	Hoja Mallorquina Corr.	Horiz.	2	$L - 37$	INGLETE
			Vert.	2	$H - 29,5$	INGLETE
	8373	Tapa lateral vertical extendida	Vert.	2	$H - 29,5$	TESTA
	8302	Posicionador	Horiz.	2	$L - 126$	TESTA
	8309	Lama fija	Horiz.	*N	$L - 99$	TESTA
	8313	Compensador corto	Horiz.	1	$L - 126$	TESTA
	8314	Compensador largo	Horiz.	1	$L - 126$	TESTA
	8412	Pletina falleba	Vert.	1		TESTA

*N= Número de lamas = $(H - 182 / 38)$

2 HOJAS LAMA FIJA

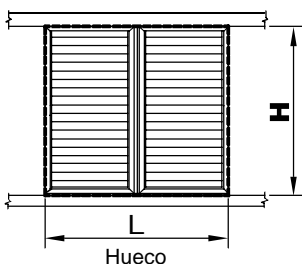

Cerco inferior de paso (8370)

DISEÑO PERFIL	REFERENCIA	DENOMINACION	POSICION	Unds.	FORMULA CORTE	TIPO CORTE
	8375	Cerco superior Mallorquina Corr.	Horiz.	1	$2 L + 48$	TESTA
	8377	Tapa cerco superior	Horiz.	1	$2 L + 48$	TESTA
	8370	Cerco inferior de paso	Horiz.	1	$2 L + 48$	TESTA
	8373	Hoja Mallorquina Corr.	Horiz.	4	$L - 48 / 2$	INGLETE
			Vert.	4	$H - 29,5$	INGLETE
	8373	Tapa lateral vertical extendida	Vert.	2	$H - 29,5$	TESTA
	8302	Posicionador	Horiz.	4	$L - 227 / 2$	TESTA
	8309	Lama fija	Horiz.	*N	$L - 171 / 2$	TESTA
	8313	Compensador corto	Horiz.	2	$L - 227 / 2$	TESTA
	8314	Compensador largo	Horiz.	2	$L - 227 / 2$	TESTA
	8412	Pletina falleba	Vert.	2		TESTA

*N= Número de lamas = $(2H - 364 / 38)$

NOTA Esta lista de cortes está calculada en base a las medidas teoricas de los perfiles según plano de extrusión por lo que no cuenta con el lacado, anodizado o cualquier tolerancia permitida distinta a la medida original.

Serie Mallorquina Corredera

Perfiles

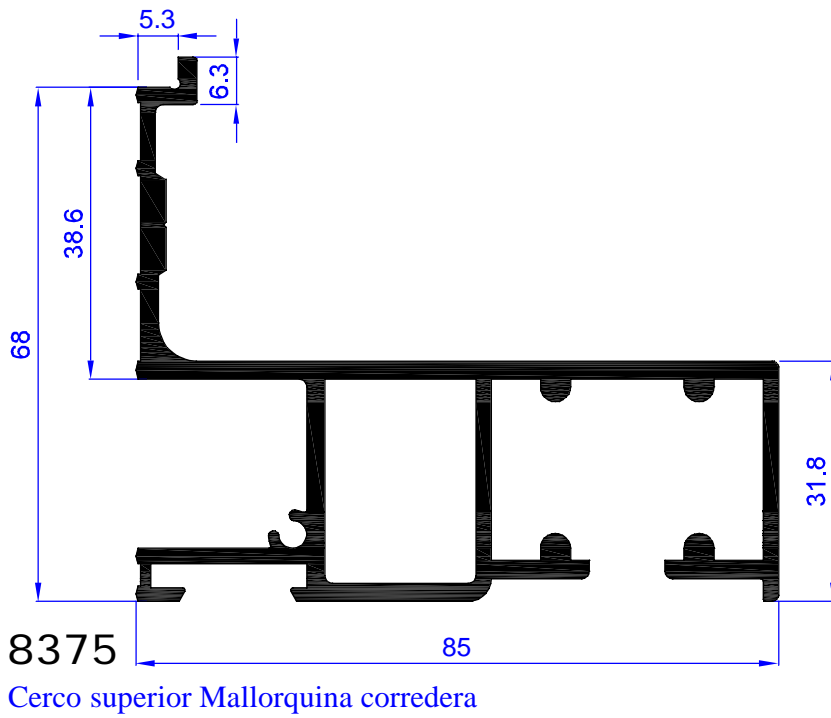
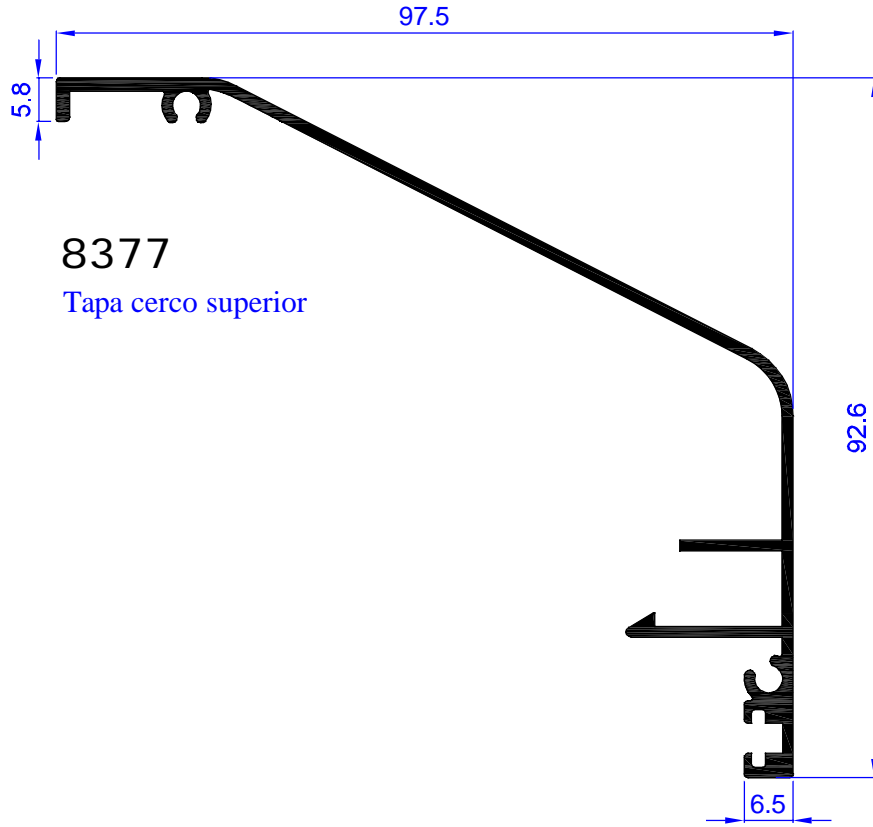

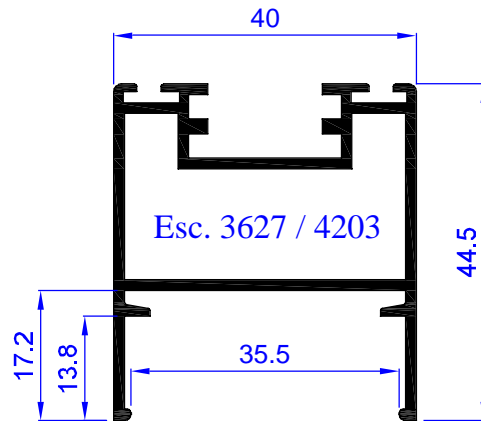

8373

Hoja Mallorca corredera

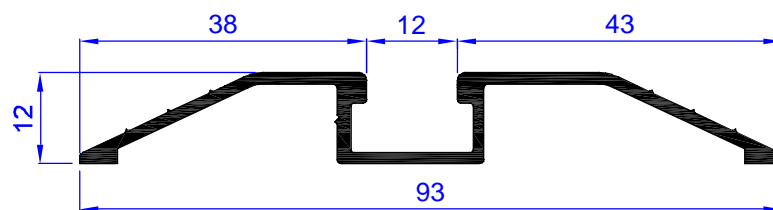
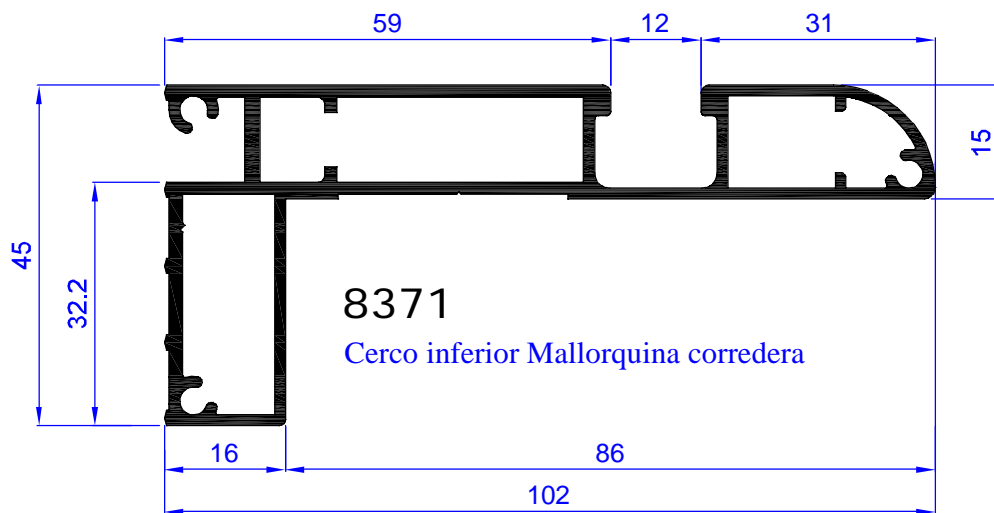

8370

Cercos inferior paso

Serie Mallorquina Corredera

Perfiles

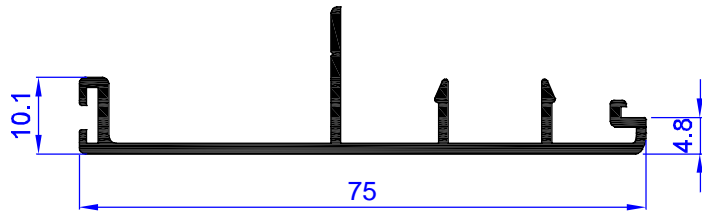

8372

Tapa lateral vertical

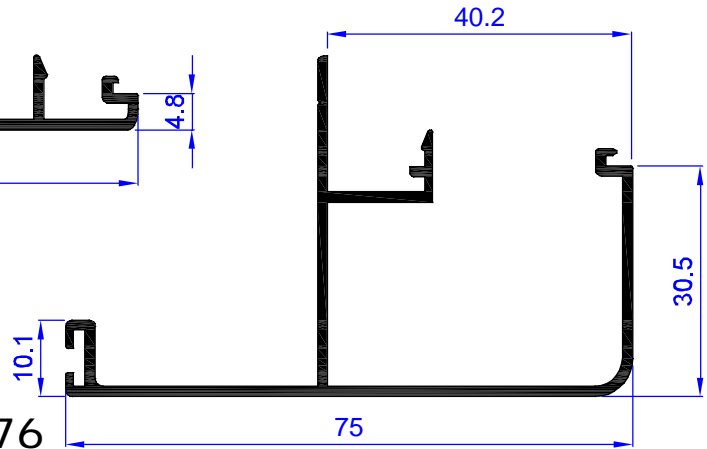

8376

Tapa lateral vertical extendida

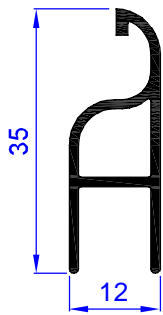

8313

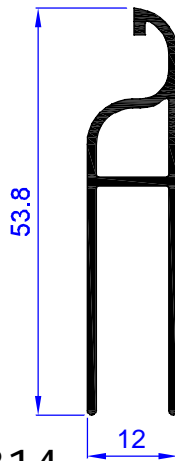

8314

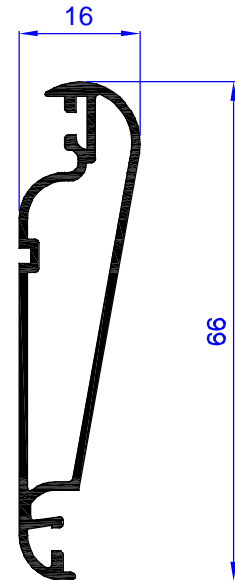

8312

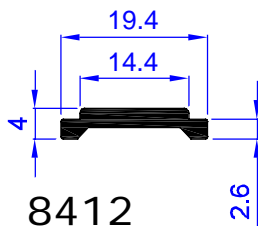

8412

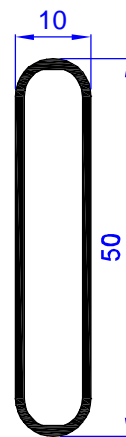

8309

Serie Mallorquina Corredera

Perfiles

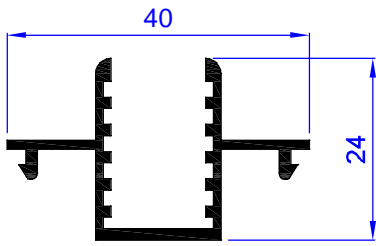

8302

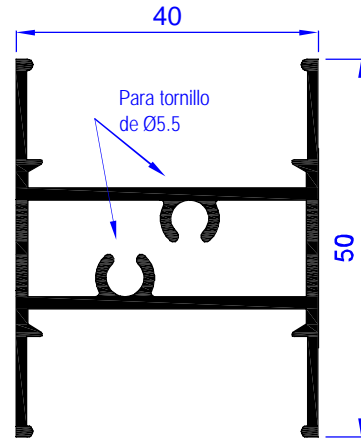

8317

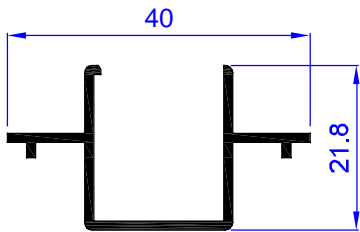

8310

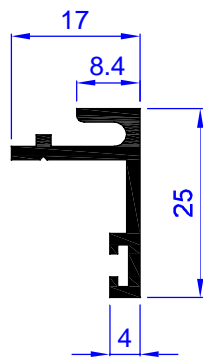

8023

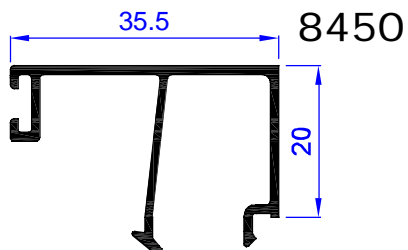

8305

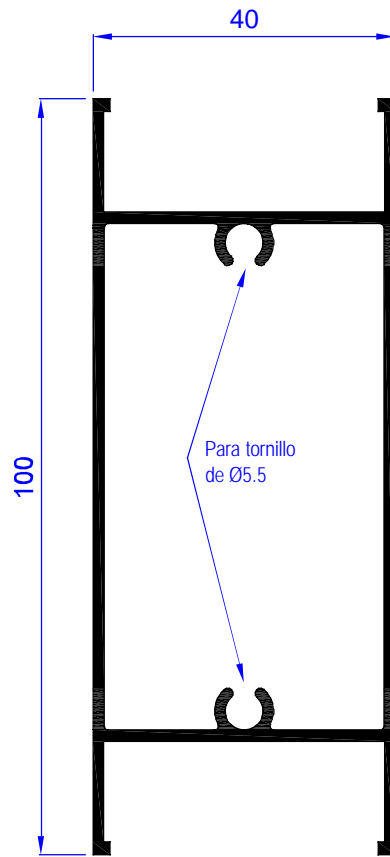

Serie Mallorca Corredera

Detalles Constructivos

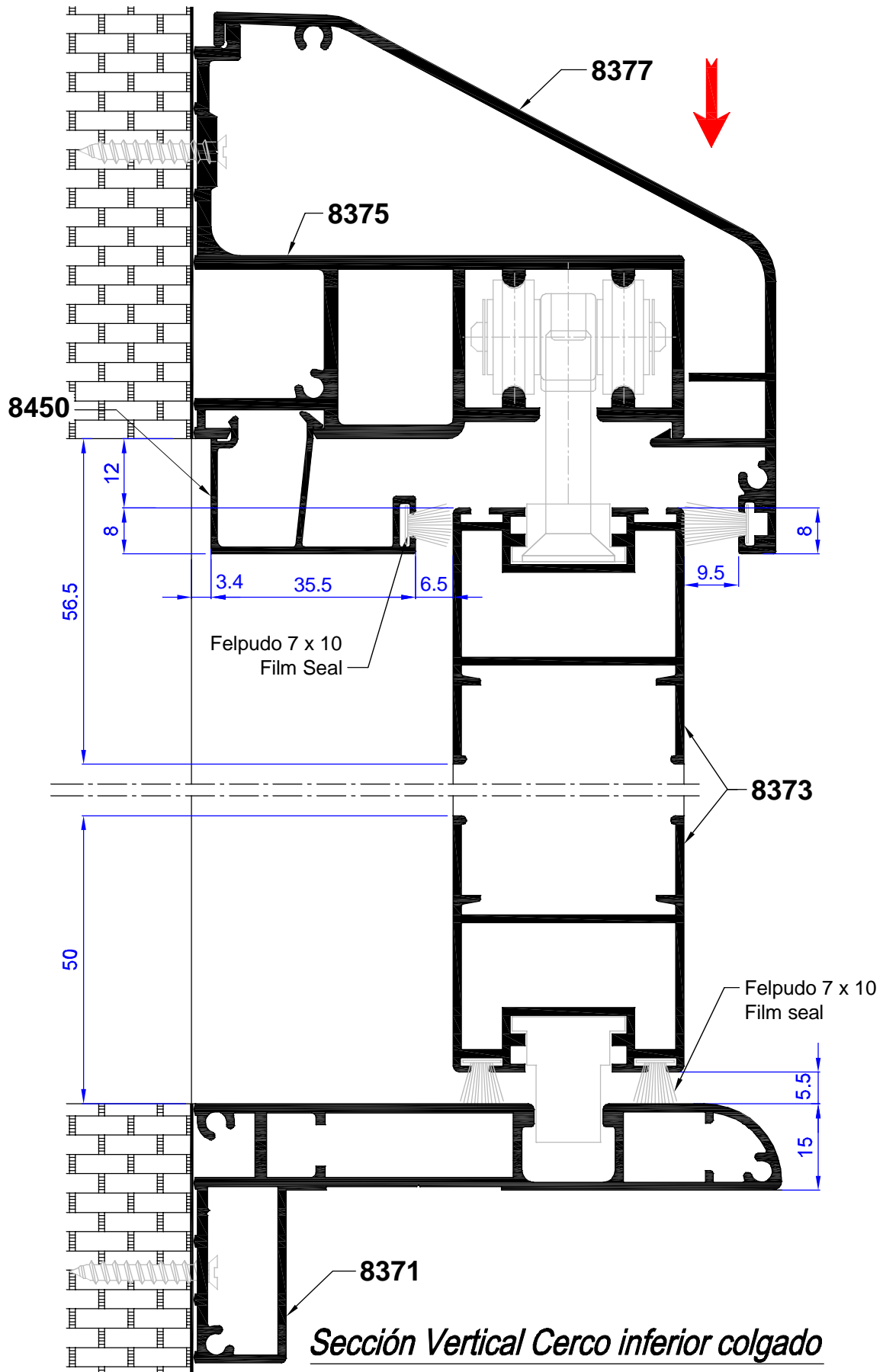

Serie Mallorquina Corredera

Detalles Constructivos

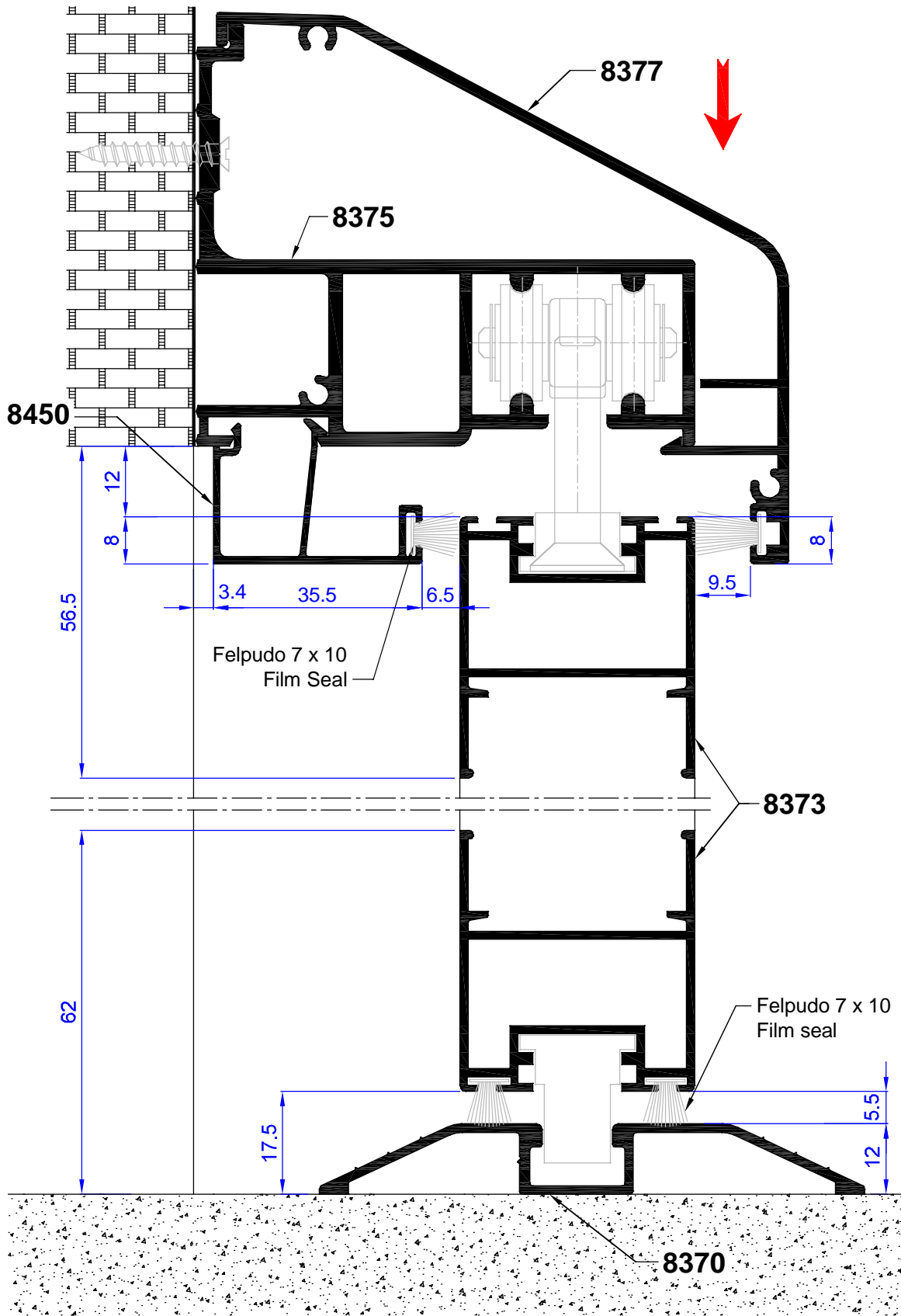

Sección Vertical Cerco inferior de paso

Serie Mallorca Corredera

Detalles Constructivos

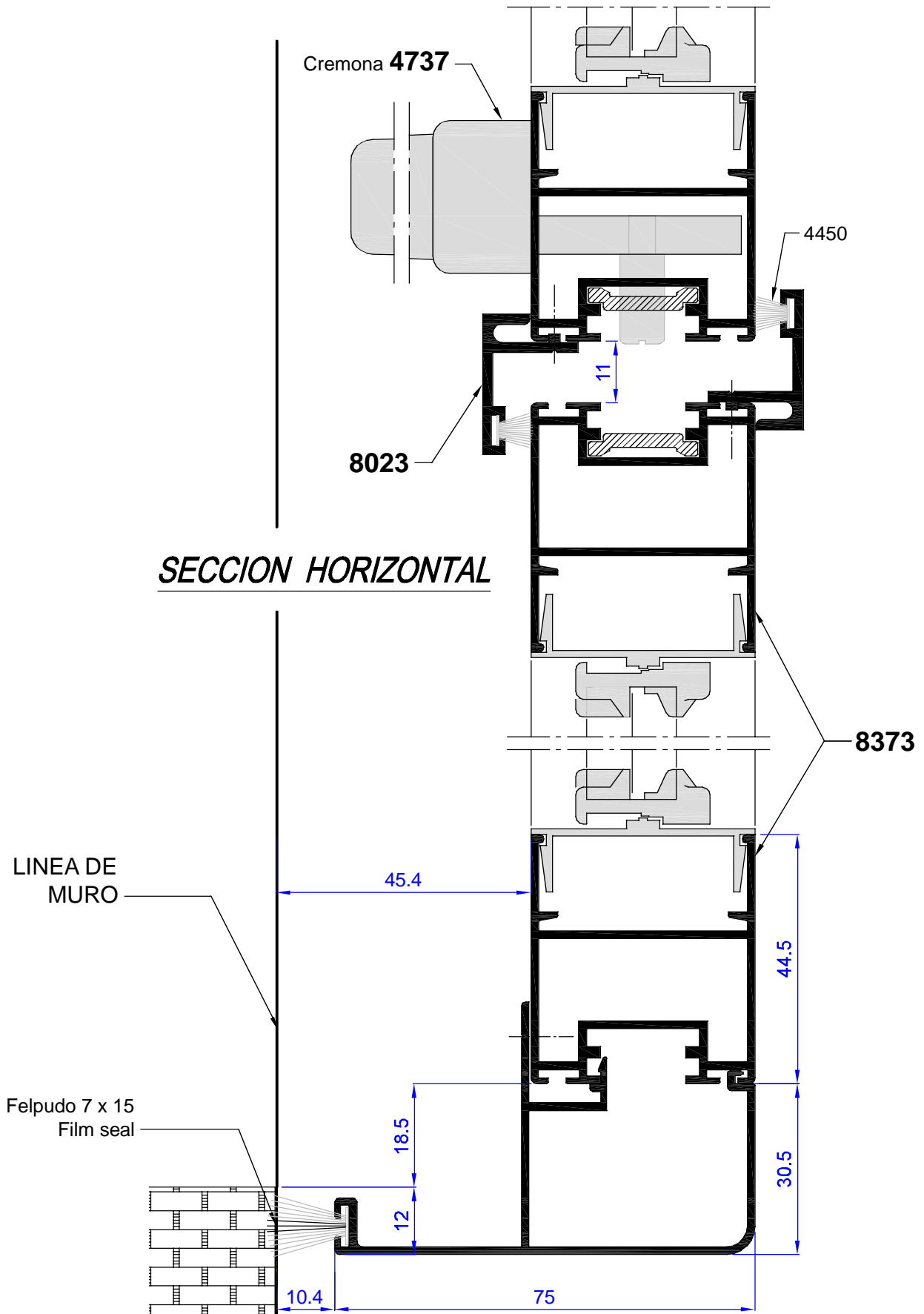

Serie Mallorca Corredera

Detalles Constructivos



SISTEMA DE CIERRE CENTRAL

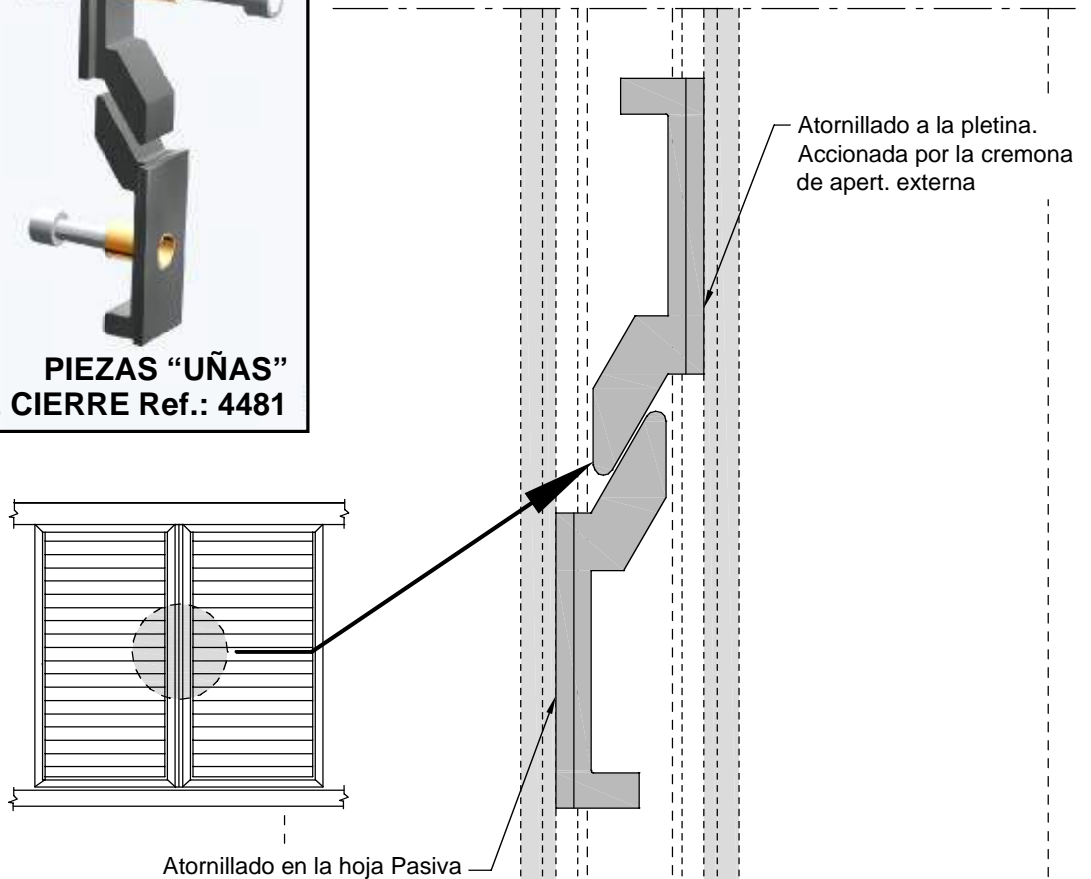

SISTEMA DE CIERRE

En esta serie el sistema de cierre se realiza mediante la cremona de apertura externa ref.: **4737** actuando sobre la pletina ref.: **8412** que se desplaza hacia arriba penetrando sobre el tope de plástico situado en la cámara superior del conjunto por donde se desplazan los carros. Esta pletina se mecaniza en el extremo.
(Figura 2 de la página siguiente)

En el caso de que la ventana sea de 2 hojas, se añaden también las piezas de cierre en forma de uña para efectuar un cierre central además del superior, descrito anteriormente. En la hoja activa, la uña se atornilla a la pletina, desplazándose las dos juntas (pletina y uña) con el movimiento de la cremona, mientras que la otra uña se fija a la hoja pasiva, ejerciendo, esta únicamente de cerradero para que la uña móvil se fije sobre la fija.
(Figura 3 de la página siguiente)

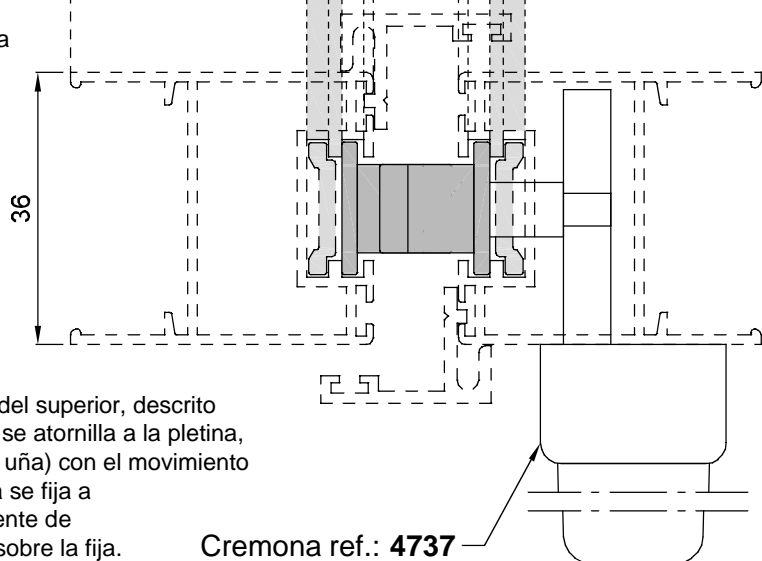

Serie Mallorca Corredera

Detalles Constructivos

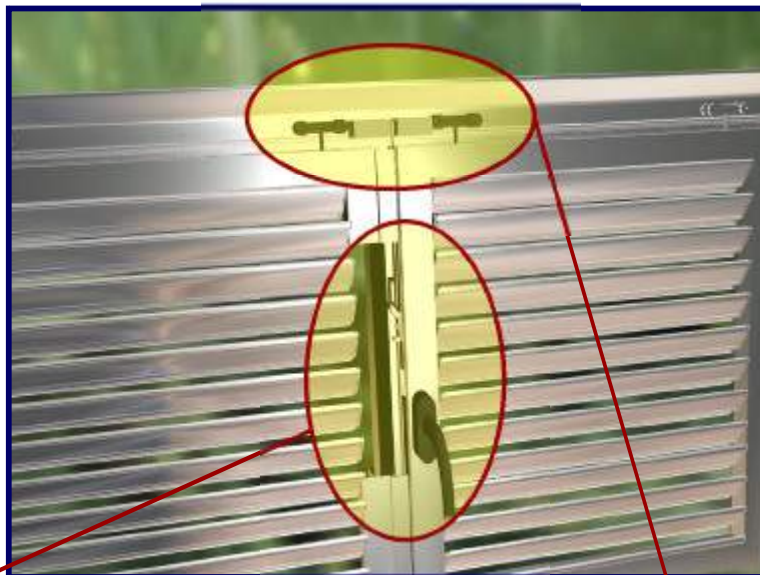

CIERRE SUPERIOR

Detalle del sistema de cierre superior donde la pletina accionada por la manilla sube hasta bloquear la hoja sobre el tope del carril superior.



CIERRE CENTRAL

Detalle en sección del cierre central de 2 Hojas. Se pueden apreciar las piezas de anclaje. La manilla, acciona la pletina donde esta fijada una de las piezas que con este movimiento aprisiona la pieza simétrica situada en la hoja pasiva.

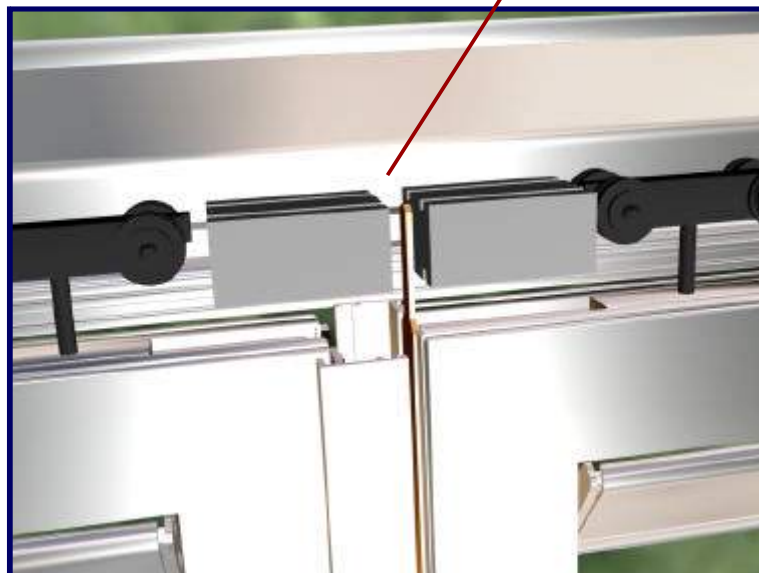

Serie Mallorquina Corredera

Detalles Constructivos

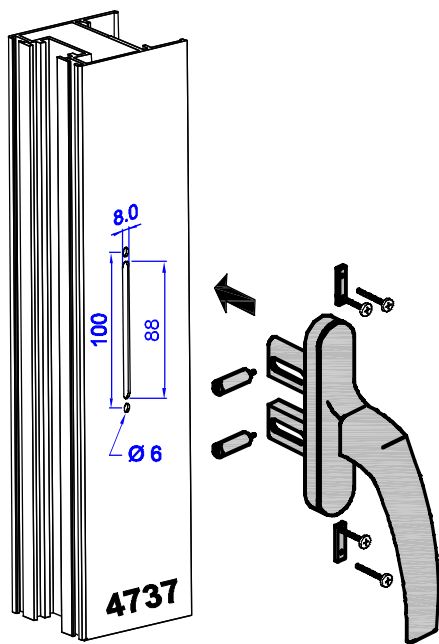

CREMONAS APLICABLES EN EL SISTEMA

Para activar el mecanismo de cierre de este sistema, se pueden elegir varias opciones de cremonas: ref.: 4737, ref.: 4200, y ref.: 4277. Según la cremona elegida, el mecanizado será diferente, pues usan diferentes mecanismos.

La **cremona ref : 4737** (Izda.), está formada por 2 patillas huecas por donde se desplazan sendas tuercas que sirven para atornillar los bulónes que accionan la pletina para efectuar el cierre.

En este caso no es necesario utilizar las piezas de accionamiento interior que se suministran con el kit de cierre **ref.: 4481**.

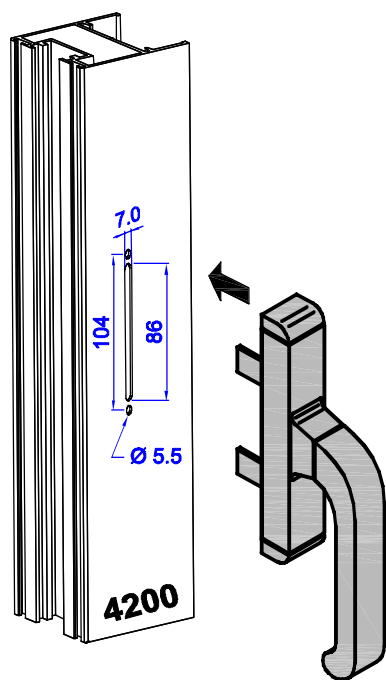

La **cremona ref : 4200** (arriba), acciona mediante 2 patillas la pieza de transmisión situada en el interior de la cámara del perfil.

En esta pieza se atornillan los bulónes que desplazan la pletina de cierre. Al utilizar esta cremona, es necesario usar las piezas de plástico de transmisión del accesorio ref.: **4481**.

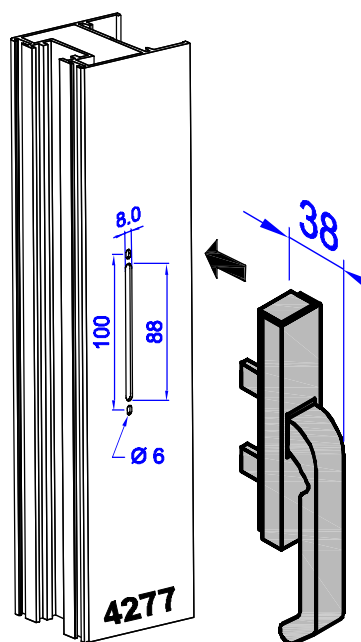

La **cremona ref : 4277** (arriba), mantiene las mismas características de cierre que la anterior ref.: 4200.

La diferencia estriba en la profundidad, al ser la cremona extraplana, teniendo la medida de 38 mm. que permite desplazar la corredera completamente sin que tropieze en el muro, pues la medida existente entre la ventana y el muro es de 45 mm. Con esta cremona también se deben utilizar las piezas de plástico de la ref.: **4481**.

Serie Mallorca Corredera

Detalles Constructivos

MECANIZADOS

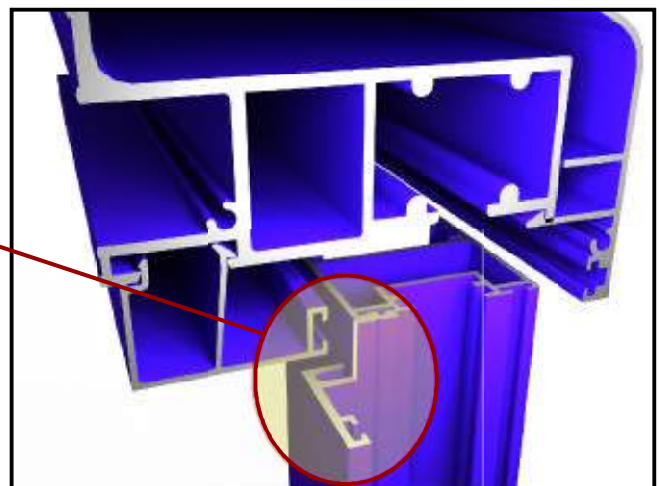
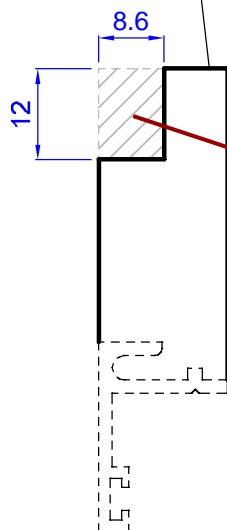
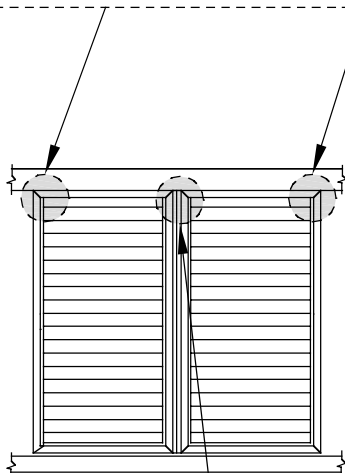
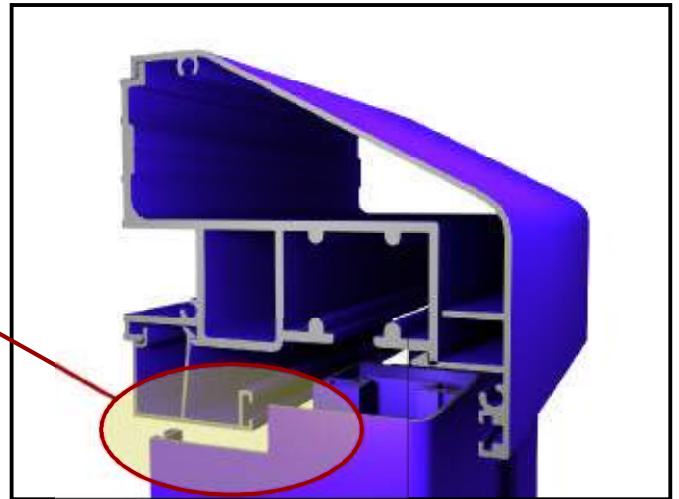
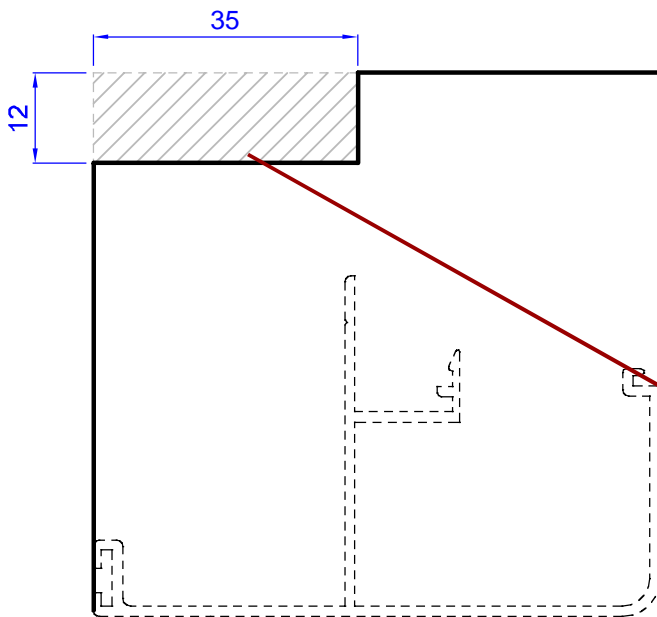

MECANIZADO EN TAPA LATERAL Y BATIENTE

Detalle de los mecanizados que se deben realizar en los perfiles de tapa lateral (ref.: 8376 y 8372) y de batiente (ref.: 8023) en el nudo superior del cerramiento para poder salvar el junquillo anclado al cerco superior.

Este junquillo tiene la misión de ser manipulado una vez colocada la ventana y así regular en altura los carros, desde la parte interior de la vivienda.

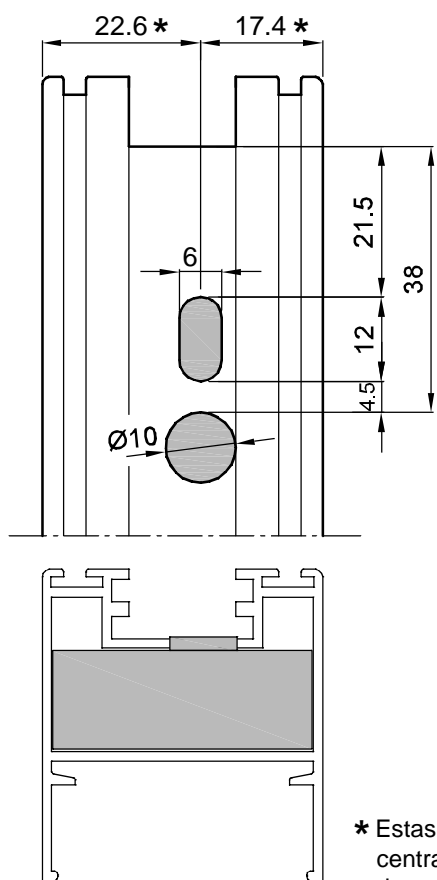

Para fijar los ingletes de la hoja en esta serie es posible realizarlo con 3 diferentes tipos de escuadra : ref.: 3627 y 3226 (350 EUR) y 4203 (UN-55).

ESCUADRAS Ref.: 3627 (Descentrada) y 3626 (Centrada)

Estas escuadras tienen el bulón en la parte exterior de la hoja, realizándose los mecanizados del bulón y de la taquilla de apriete por ese lado, la diferencia estriba en la distancia al extremo del bulón: 3627 con taladro descentrado y 3626 con taladro centrado.

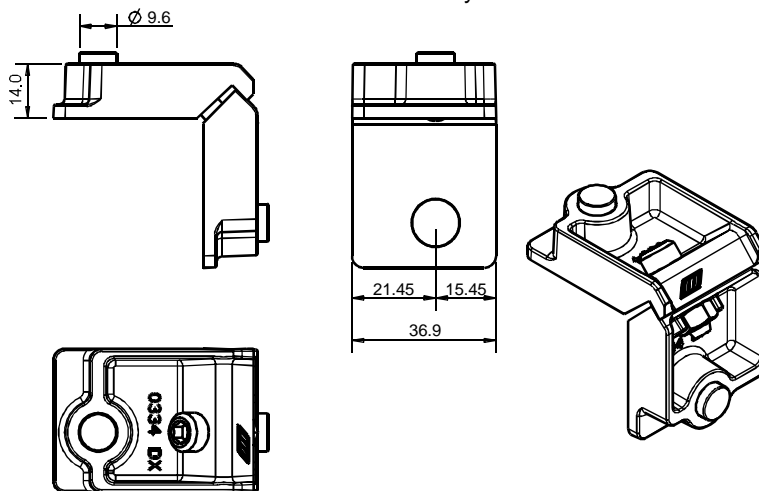

* Estas medidas son diferentes dependiendo de la escuadra a utilizar, la de tetón centrado (ref.: 3626) que son medidas simétricas, o con la escuadra de tetón descentrado (Ref.: 3628) con las medidas que se indican en el detalle.

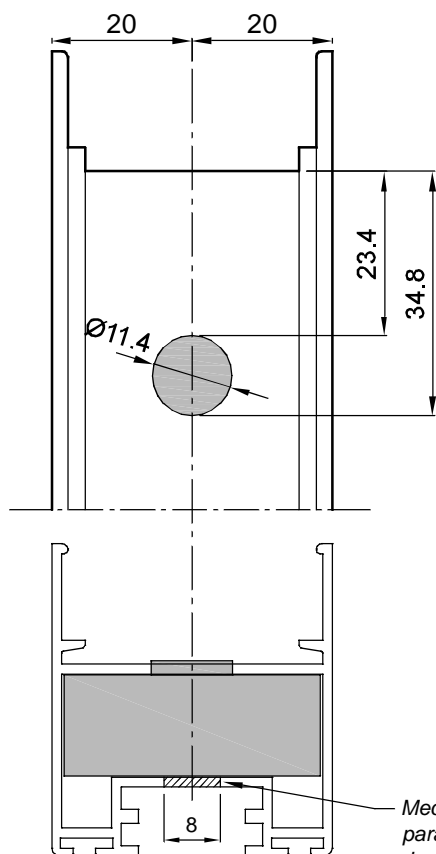

ESCUADRA Ref.: 4203

La característica principal de esta escuadra es la posición interior del bulón, quedando oculto en la parte interior. Los mecanizados se pueden realizar con el util de la serie UN-55.

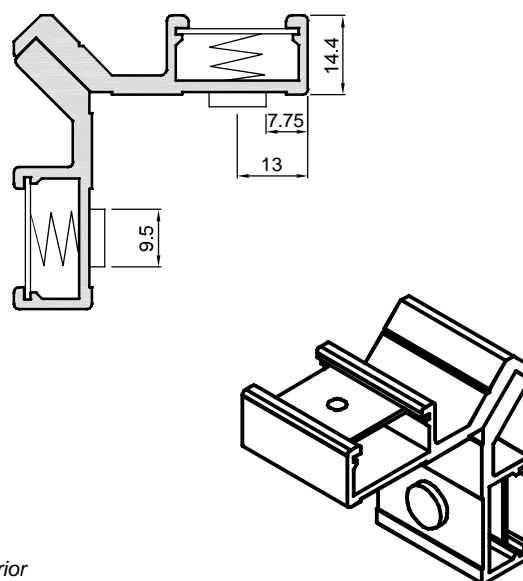

Mecanizado exterior para manipulado de tornillo de apriete de escuadra

Serie Mallorquina Corredera



Despieze

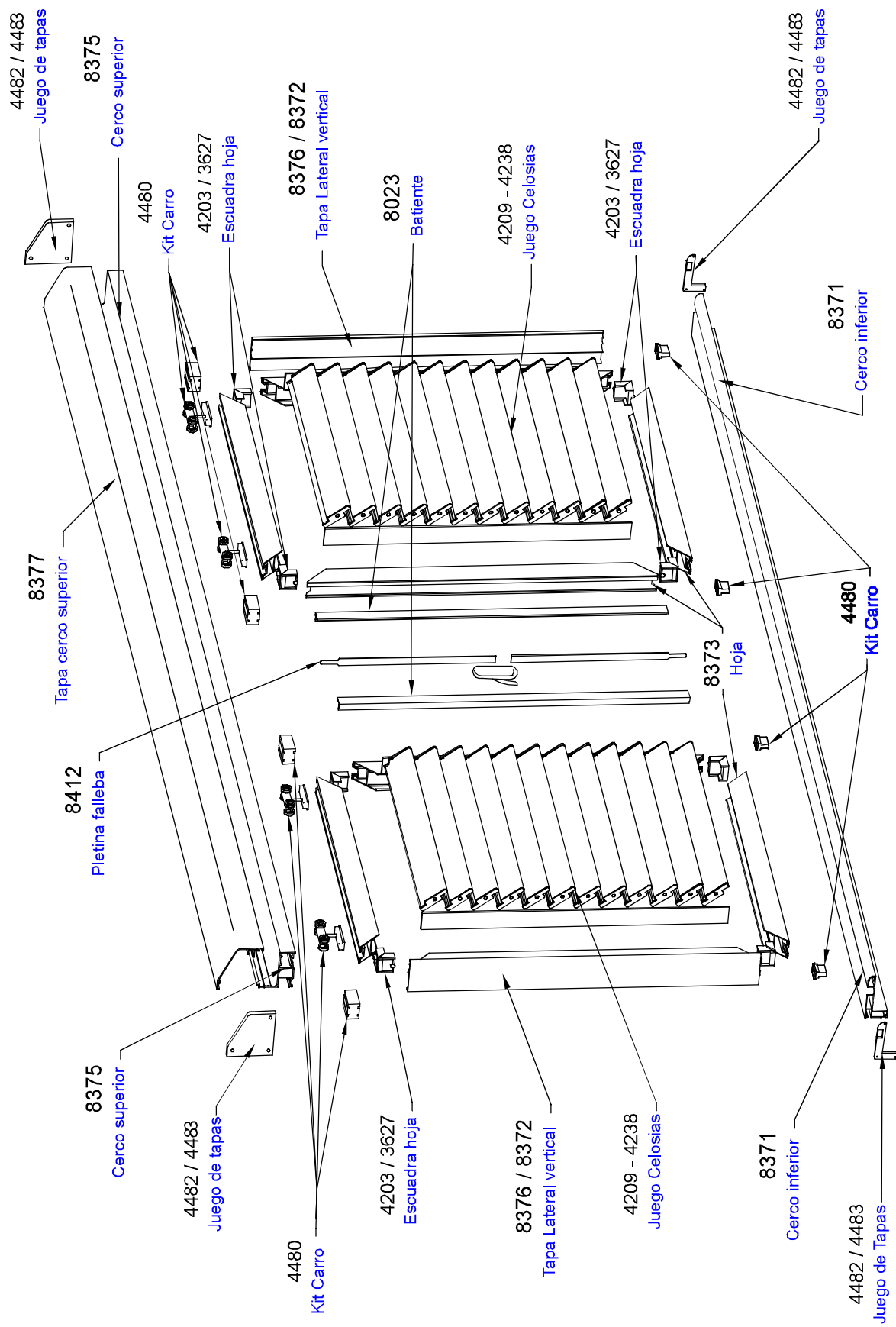

Serie Mallorquina Corredera

Detalles Constructivos

JUEGO DE CELOSIAS Lama Movil

ALTURA EN MILIMETROS DEL JUEGO DE CELOSIAS					
REF.	MANDO UNICO	H (mm.)	REF.	MANDO DOBLE	H (mm.)
4209	UN55 6 LAMAS	445	4225	UN55 22 LAMAS	1325
4210	UN55 7 LAMAS	500	4226	UN55 23 LAMAS	1380
4211	UN55 8 LAMAS	555	4227	UN55 24 LAMAS	1435
4212	UN55 9 LAMAS	610	4228	UN55 25 LAMAS	1490
4213	UN55 10 LAMAS	665	4229	UN55 26 LAMAS	1545
4214	UN55 11 LAMAS	720	4230	UN55 27 LAMAS	1600
4215	UN55 12 LAMAS	775	4231	UN55 28 LAMAS	1655
4216	UN55 13 LAMAS	830	4232	UN55 29 LAMAS	1710
4217	UN55 14 LAMAS	885	4233	UN55 30 LAMAS	1765
4218	UN55 15 LAMAS	940	4234	UN55 31 LAMAS	1820
4219	UN55 16 LAMAS	995	4235	UN55 32 LAMAS	1875
4220	UN55 17 LAMAS	1050	4236	UN55 33 LAMAS	1930
4221	UN55 18 LAMAS	1105	4237	UN55 34 LAMAS	1985
4222	UN55 19 LAMAS	1160	4238	UN55 35 LAMAS	2040
4223	UN55 20 LAMAS	1215			
4224	UN55 21 LAMAS	1270			

MONTAJE: El perfil posicionador (inferior y superior) se colocará después de haber insertado en sus extremos los terminales de nylon. Los compensadores se colocarán después de encuadrar el bastidor de cerco-hoja y antes de empezar a introducir las primeras lamas.

COMPENSACIÓN: Antes de armar el bastidor se mide la luz del perfil de hoja. Si la medida no coincide con ninguna de la tabla de mecanismos, se toma el de la medida inmediatamente superior. La medida necesaria se obtiene cortando la cantidad en exceso e uno o ambos extremos del mecanismo incluso el terminal compensador que incluye dicho mecanismo. Montar el juego de celosias y armar el bastidor.

OBSERVACIÓN 1: El corte máximo que se puede dar a un extremo del mecanismo no superará los 27 mm.

OBSERVACIÓN 2: Cuando un extremo se corta más de 17 mm. se debe utilizar el compensador pequeño y si no disponemos de él, utilizar el grande rayandolo a lo largo.

OBSERVACIÓN 3: En la unión del perfil compensador con la primera y última lama se pondrá felpudo.

ESQUEMA DE COLOCACIÓN DE POSICIONAMIENTO DE CELOSÍA FIJA, CON PERFIL DE LAMA FIJA (Ref.: 8309)

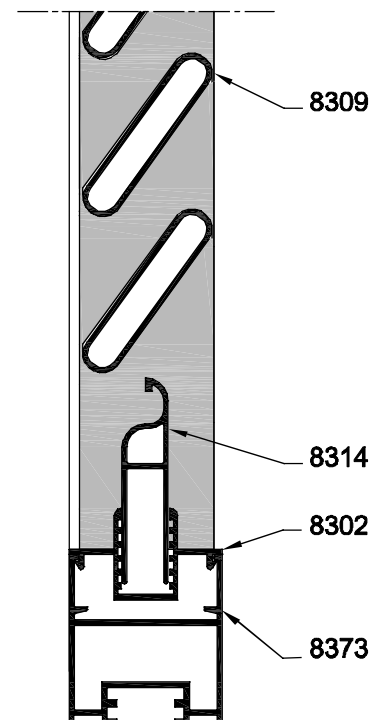
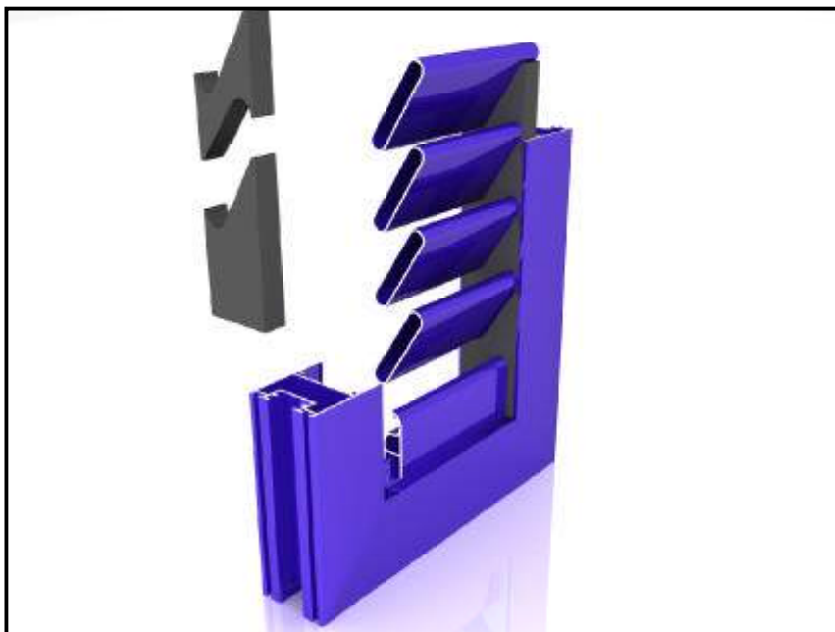

ESQUEMA DE COLOCACIÓN DE POSICIONAMIENTO DE
CELOSÍA FIJA, CON PERFIL DE LAMA MOVIL (Ref.: 8312)

LAMA MOVIL POSICION 60°

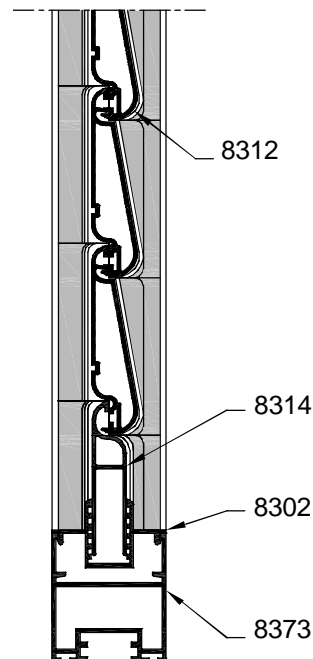
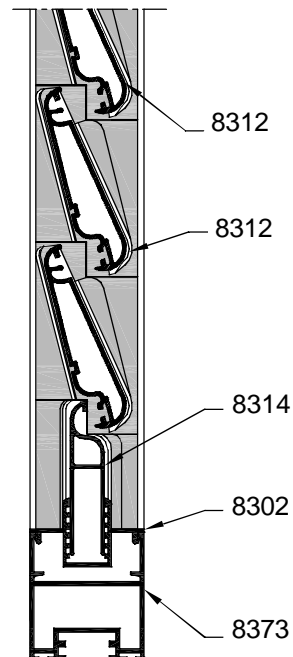
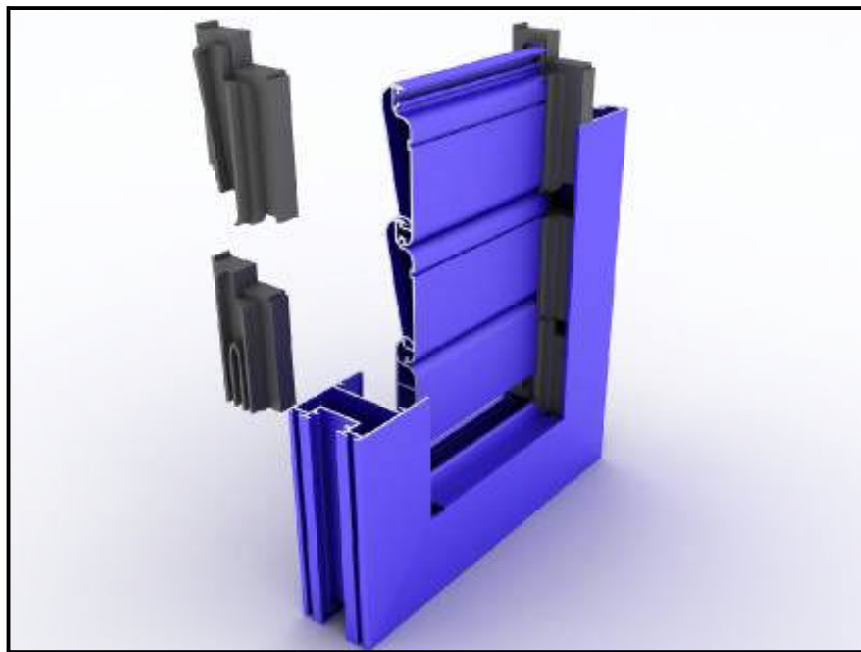

LAMA MOVIL POSICION CERRADA

Serie Mallorca Corredera

Accesorios

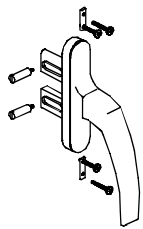

4737

*Cremona Ap. Ext.
Patillas*

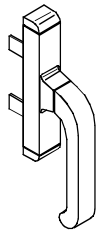

4200

Cremona Nova

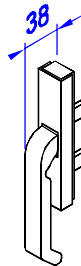

4277

Manilla extraplana

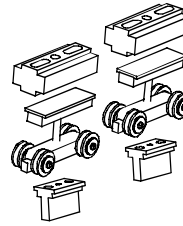

4480

Kit Carro

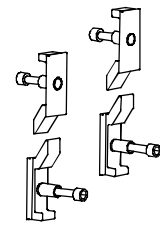

4481

Kit de Transmisión

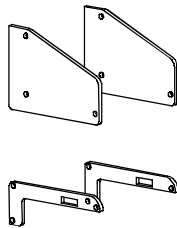

4482

*Juego Tapas Sup. e
Inf. de Chapa*

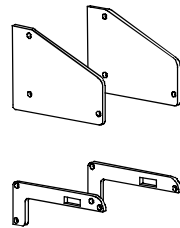

4483

*Juego Tapas Sup. e
Inf. de Plástico*

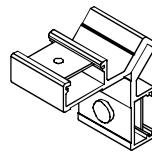

4203

*Escuadra cerco
y hoja*

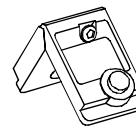

3627

*Escuadra pulsante
ven. t. descentra.*

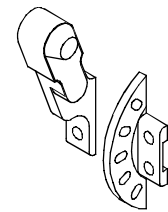

4246

Mando Standard

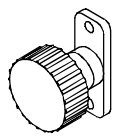

4247

Mando Esfera

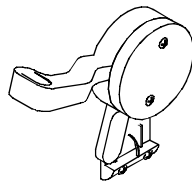

4248

Mando Jirafa

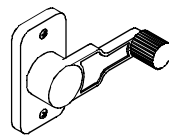

4458

Mando Giro Combi

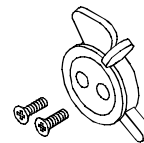

4268

*Cierre lama movil
extraplano*

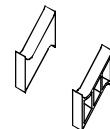

4453

*Taco tipo
lama fija "Z"*

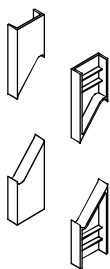

4454

*Taco compensador
lama fija "Z"*

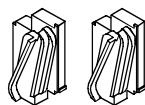

4455

*Posicionador fijo
cierre total*

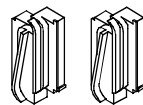

4456

*Posicionador fijo
apertura 60°*

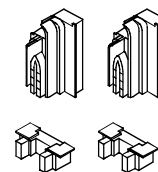

4457

*Compensador
extremo*

4209 / 4238

*Juegos de celosias
móviles*



4208

*Goma ajuste entre
lamas*



4259

*Goma unión vert.
entre hojas*



4450

*Felpudo para lama
inicial y final*



4973

*Felpudo
7 x 10 mm.*

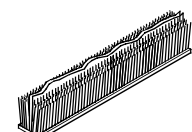

4971

*Felpudo Film Seal
7 x 15 mm.*